

## Antirotazione a doppia guida PRA

Poiché tutti i martinetti devono avere un contrasto alla rotazione, qualora non sia possibile realizzare tale vincolo esternamente è possibile, per i modelli KT, la realizzazione di un sistema antirotazione interno al martinetto. Sulla protezione rigida sono montate due guide su cui può scorrere una bussola in bronzo resa solidale all'asta a ricircolo di sfere. In caso di corse molto lunghe è necessario verificare che lo scorrimento torsionale non sia tale da forzare le viti di fissaggio delle guide. Poiché l'antirotazione interna vincola l'asta a ricircolo di sfere e il suo terminale, in caso di presenza di fori nei terminali, è necessario segnalare la posizione degli stessi, come indicato nei disegni sottostanti. Se non diversamente precisato i martinetti saranno consegnati in posizione 1 o 3. Nella tabella sottostante sono indicate le dimensioni di ingombro. Incompatibilità: modelli KR - GSI - SP

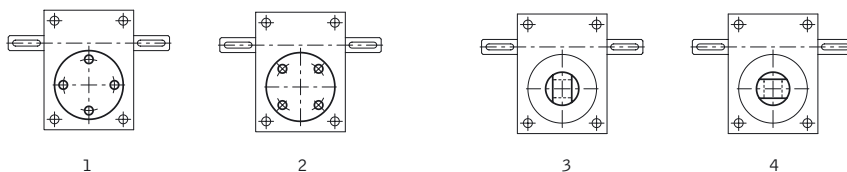
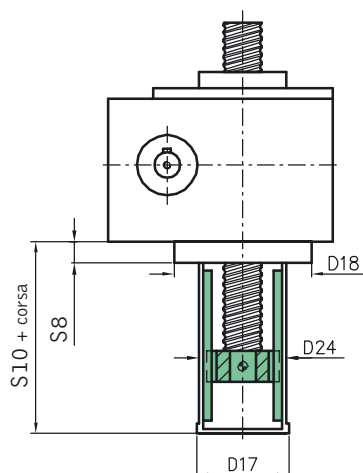

### Antirotazione a doppia guida PRA

Grandezza	59	88	117
D17 Ø	63	95	125
D18 Ø	110	160	200
S10	60	80	100
S8	10	10	10

Per le dimensioni non quotate si faccia riferimento agli schemi di p.147.

